

NUDOS

MVZ Ulises Alejandro Gonzalez



En este capítulo veremos la forma de cómo podemos manejar al ganado bovino por medio de nudos cuando no contamos con una manga de manejo o prensa ganadera. Veremos como podemos contener al bovino por medio de nudos, los cuales deben ser seguros a lo hora de realizarlos, ya que de ahí depende el cuidado de nuestra integridad física. Los nudos deben ser fáciles de deshacer para que no tengamos problemas con el animal para que cuando terminemos, dependiendo el manejo que se le haya realizado el animal no este estresado.

A continuación veremos la forma de realizar los nudos, los cuales son sencillos y los que más se pueden utilizar para este tipo de manejo. Empezaremos por como hacer una gaza

Para nuestra cuerda y como se hace una lazada o cabezal.



Pasos: 1

2

3

Paso 1: Se realiza un nudo normal como el que hacemos cuando nos amarramos el zapato, dejando del nudo a la punta unos 30 cm. de cuerda.

Paso 2: En el mismo nudo que ya realizamos, vamos a tener 3 espacios de los cuales vamos a utilizar el primer espacio que se encuentra del lado de la punta como lo indica la flecha.

Paso 3: Dependiendo de cómo nos quedo la punta de la cuerda, en este caso en el paso 1 la punta de la cuerda quedo por debajo del primer nudo, entonces la punta de la cuerda entra por arriba de nuestro primer nudo en el primer espacio (como lo indica la flecha), en caso de que la punta quedara por arriba entra por abajo del primer nudo en el primer espacio.



Pasos: 4



5



6



7

Paso4: Una vez que hemos metido la punta de la cuerda en el espacio indicado, se toma la punta de la cuerda que entra al primer espacio en la parte donde se dobla, y se jala la parte mas larga de la cuerda. Quedando la forma del nudo como lo indican las flechas en las figuras 4 y 5.

Paso5: se introduce la cuerda por la punta contraria en la gaza que realizamos por la parte que se muestra en los pasos 4 y 5 (figura 6), dejando una lazada considerable tomando la cuerda separada de la gaza a unos 70 cm. (figura 7) y enredando la cuerda restante con orden.

Ahora realizaremos un nudo sencillo el cual es indispensable para todos los nudos que vamos a realizar.



Pasos: 1
4

2

3



Pasos:

5

6

Paso 1: se cruza la punta de la cuerda ya sea por arriba o por abajo, como se muestra en el paso 1.

Paso 2: dependiendo como hayamos cruzado la cuerda, en este caso se cruzo por debajo, ahora la punta de la cuerda tiene que pasar por encima de las dos cuerdas que se hacen al cruzar la punta, haciendo al mismo tiempo una gaza como lo muestra la flecha en el paso 2.

Paso 3: se toma la punta de la cuerda y se pasa por debajo de las 2 cuerdas que se hicieron al principio, pasando después la punta de la cuerda pero doblada por la gaza como se muestra en el paso 3 y 4; cabe mencionar que no se tiene que pasar toda la punta, solo una parte doblada.

Paso 4: en este paso se muestra como pasa la punta de la cuerda doblada, al mismo tiempo que se aprieta el nudo evitando el paso del nudo de la punta de la cuerda.

Paso 5 y 6: en este paso se muestra como el nudo al apretarlo tiene que correr al poste, ya que nos va a servir para dejar al animal fijo en el poste.

Ahora ya que se mostró el nudo sencillo, aprenderemos como se hace un bozal en el animal, este es el mas utilizado y el mas sencillo.



Pasos: 1

2

3

4

Paso 1 y 2: una vez que hayamos lazado al animal, vamos a torcer la cuerda haciendo una gaza (paso 1 y 2), hay que tener en cuenta que cuando se gira la cuerda nos queda un lado mas corto que es el que esta mas cerca de la cabeza del animal, véase en el paso 1 como se sostiene la cuerda donde se cruza el giro que se le da a la cuerda.

Paso 3 y 4: se le pone el bozal al animal cuidando que la cuerda mas larga quede sobre la corta, como se muestra en al paso 1, para evitar que se nos deshaga el bozal. Una vez que se coloco el bozal en el hocico del animal podemos como se muestra en el paso 3, podemos cercar al animal a una barda o en este caso al tubo que forma la estructura del corral para poder manipularlo.

Cabe recordar que a nivel de campo existen varias formas de hacer los nudos y bozales, ahora veremos como se realiza otro bozal, para que veamos dos formas de cómo podemos contener al animal.



Pasos: 1



2



3



Pasos: 4

5

6

Paso 1 y 2: Una vez que se le puso la lazada la animal, se pasa la cuerda por detrás de la misma lazada, hay que recordar que solamente se pasa un trozo de la cuerda para que esta misma nos funcione como bozal.

Paso 3 y 4: Una vez que pasamos la cuerda por detrás de la lazada, le damos una vuelta a la cuerda que pasamos, esto es para que no se nos deshaga el bozal, después de que se le dio la vuelta al bozal se coloca en el hocico del animal y se jala la cuerda que sobra, debemos tener en cuenta de que si le damos mas de una vuelta el bozal se puede apreta y nos va a costar mas trabajo quitarlo.

Paso 5 y 6: Aquí se muestra como queda el bozal y como podemos pegar al animal a un poste para poder manejarlo.

El siguiente nudo que aprenderemos en campo se le llama “nudo de caballo” el nos va a servir para ponerlo como collar en el animal y también para amarrarlo de un poste sin que este se apriete y por lo tanto la cuerda se enrede en el poste.



Pasos: 1

2

3

4



Pasos: 5



6



7



8



Paso: 9

Pasos 1 y 2: Se pasa la punta de la cuerda por el cuello del animal, así tendremos dos cuerdas en el cuello, el siguiente paso es soltar la punta de la cuerda y nos vamos a quedar con el lado mas largo de la cuerda, ahora vamos a realizar una gaza con la cuerda larga, procurando que la cuerda mas larga nos quede sobre la de cuerda que esta cerca del cuello del animal.

Pasos 3 y 4: Una vez hecha la gaza, vamos a meterla mano en la misma y tomamos la cuerda larga introduciendo una parte doblada de la misma cuerda que se tomo.

Pasos 5 y 6: Una vez que se metió la cuerda a la primer gaza que hicimos, apretamos el nudo con la cuerda que esta cerca del cuello del animal teniendo una segunda gaza, ahora levantamos la punta de la cuerda que se soltó al principio y la doblamos.

Pasos 7 y 8: Una vez que doblamos una parte de la punta de la cuerda, se introduce a la segunda gaza que hicimos y apretamos el nudo con la cuerda mas larga quedándonos un nudo que no se nos va a correr y nos sirve como collar para el animal.

Paso 9: Aquí se muestra como queda el nudo en el cuello del animal, mostrándonos que no se corre. Hay que recordar que los nudos que estamos

aprendiendo son fáciles de deshacer, solamente hay que jalar la punta de nuestra cuerda.

Bueno ya que aprendimos a realizar nudos para contener al animal, ahora veremos como podemos controlarlo del tren posterior realizando píales.

El primer pial que veremos es de forma de 8, debemos tener cuidado al realizar este tipo de pial ya que si no se aprieta en forma adecuada con el movimiento de las patas del animal se deshace y nos puede patear.



Pasos: 1

2

3

4



Pasos: 5



6



7

Paso 1: Pasamos la cuerda por el frente del miembro posterior derecho, procurando que la gaza nos quede en la mano izquierda.

Paso 2: Ahora pasamos la gaza por detrás y por delante del miembro posterior izquierdo, procurando que la gaza nos quede por encima de la primer vuelta que le dimos al miembro posterior izquierdo.

Paso 3 y 4: Se mete la punta de la cuerda a la gaza y jalamos el nudo hasta que el animal tenga los miembros juntos.

Pasos 5 y 6: Cuando apretamos el nudo debemos tener cuidado de que la gaza nos quede arriba del corvejón, ahora para apretar el nudo metemos una parte de la punta del pial doblada cerca de la gaza del 8 que hicimos, y hacemos otra gaza para poder apretar el nudo.

Paso 7: Ya que metimos la parte doblada de la gaza como se muestra en el paso 6, apretamos nuestro nudo, evitando que el animal se mueva para que

nos permita apretar bien el nudo y tengamos la seguridad de que nos haga daño, cabe mencionar que la cuerda que necesitamos para este tipo de pial deben ser cuerdas cortas, como de 2 metros aproximadamente.

El siguiente nudo se llama BALLESTRINQUE o comúnmente conocido en el campo como “NUDO DE PUERCO” veremos las dos formas de hacerlo tanto el animal y el nudo solo.



Pasos: 1



2



3



Pasos: 4



5



6



Pasos: 7



8



9



Paso: 10

Pasos 1 y 2: Pasamos la cuerda por delante del tren posterior procurando que nos quede el nudo en la mano izquierda, después se pasa el nudo a la mano derecha cruzando la cuerda por debajo.

Pasos 3 y 4: Una vez que se cruzo la cuerda, se le vuelve a dar vuelta a la punta sin soltar la misma cuerda (la punta) agarrando la cuerda cerca de donde se cruza, cuando se le dio la vuelta al tren posterior por segunda vez, se mete la punta por debajo de la segunda vuelta.

Pasos 5 y 6: ya que se metió la punta por debajo de la segunda vuelta, apretamos el nudo abriendo los brazos, haciendo que el animal junte el tren posterior.

Pasos 7 y 8: Una vez apretado el tren posterior, hacemos un nudo sencillo solamente cruzando las cuerdas, como el que vimos al principio.

Pasos 9 y 10: una vez que hicimos la gaza cruzando las cuerdas, metemos una parte doblada de la punta hacia el centro de las cuerdas cruzadas, y apretamos el nudo con la misma cuerda de la punta.

En el siguiente dibujo podemos ver todos los pasos anteriores pero hechos en un poste, lo cual nos indica que también lo podemos hacer con los miembros del animal.

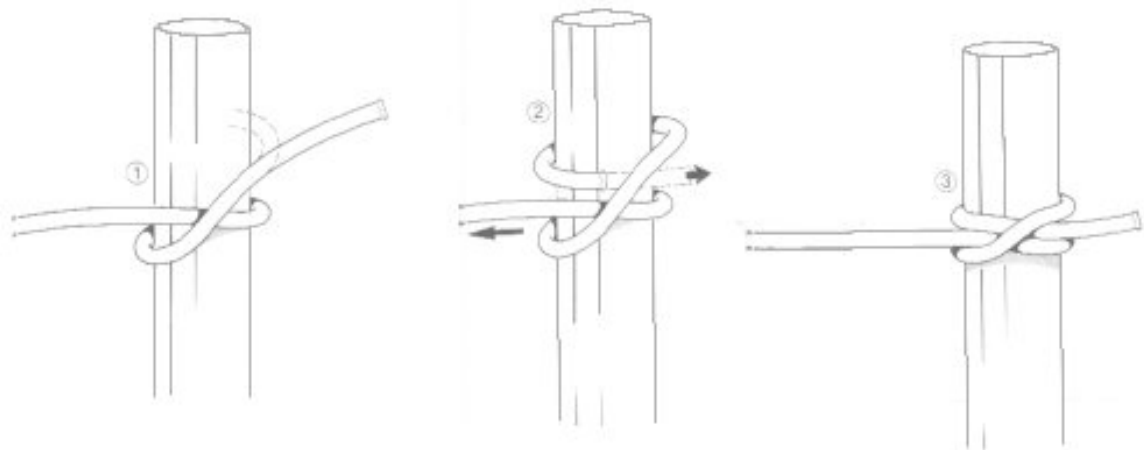

Bibliografía:

1. Dr. Temple Grandin **Manejo Y Procesado Del Ganado** Colorado State University Department of Animal Sciences Fort Collins, Colorado 80523 USA